



COGNAC

Repos détente

Equip'Urbain - Juin 2022

TABLE-BANC EN PIN

DESCRIPTION PRODUIT

- Table-banc en pin traité classe IV.
- Livrée en kit avec boulonnerie.
- Pose par scellement des pieds pour le modèle à sceller.
- 9 poutres de section : 145 x 45 mm.

POIDS ET DIMENSIONS

Poids : 120 kg

Dimensions : L. 1490 x H. 750 x l. 1430 mm.

AUTRES MODÈLES

Références	Poids l'unité	
COGNAC	120 kg	À poser
COGNAC 2	125 kg	À sceller

DESSIN TECHNIQUE

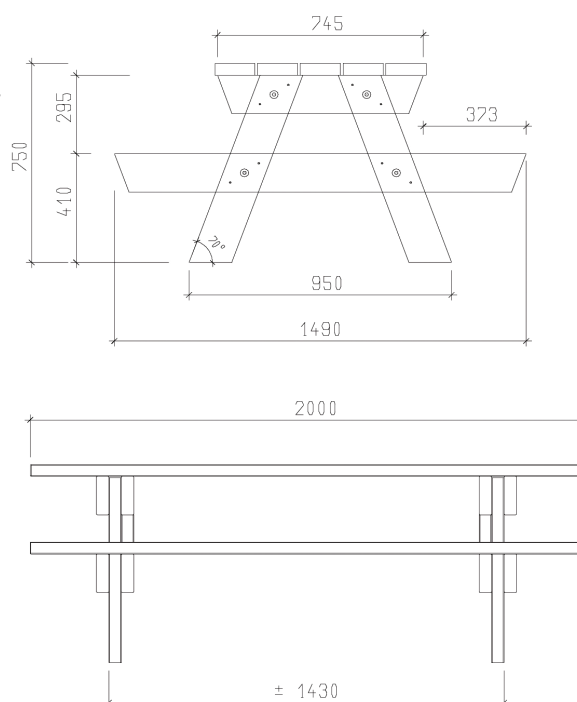

www.equip-urbain.com

8 et 10, rue Lavoisier

77400 Lagny-sur-Marne

S.A.S. AU CAPITAL DE 342 000 € - SIRET 304 101 595 00037 APE 4669C - RCS MEAUX B304 101 595 - N° TVA FR 09 304 101 595

01 64 30 54 04