



COGNACH

Repos détente

Equip'Urbain - Juin 2022

TABLE-BANC PIN SPÉCIAL PMR

DESCRIPTION PRODUIT

- Plateau de table rallongé spécialement pour personnes handicapées.
- Table-banc en pin traité classe IV.
- Livrée en kit avec boulonnerie.
- Pose par scellement direct des pieds.
- 9 poutres de section : 145 x 45 mm.

POIDS ET DIMENSIONS

Poids : 125 kg

Dimensions : L. 2300 x l. 1500 x H. 750 mm.

DESSIN TECHNIQUE

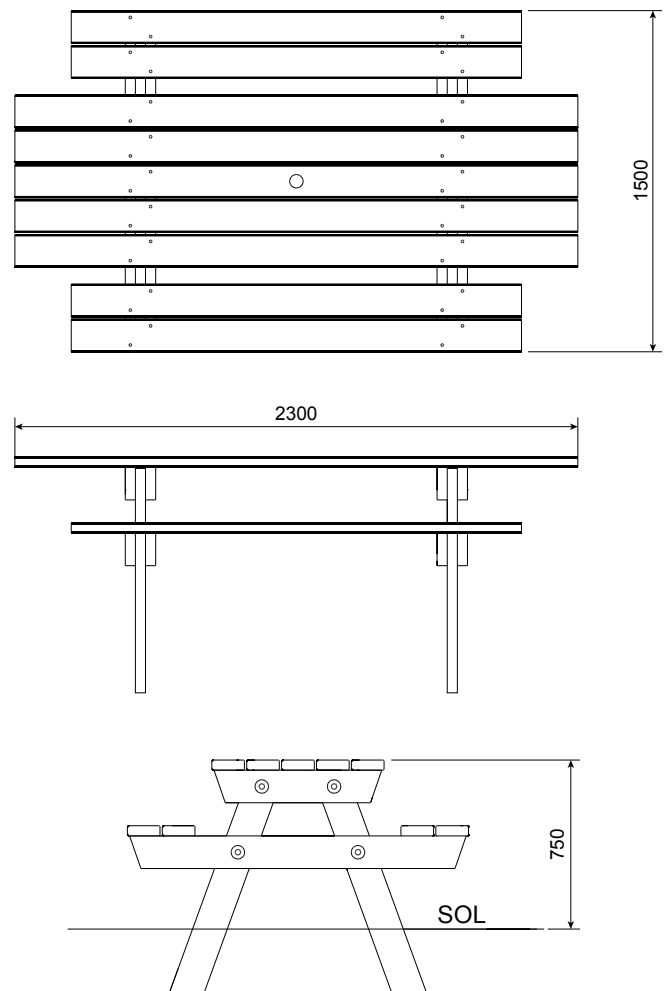

www.equip-urbain.com

8 et 10, rue Lavoisier

77400 Lagny-sur-Marne

S.A.S. AU CAPITAL DE 342 000 € - SIRET 304 101 595 00037 APE 4669C - RCS MEAUX B304 101 595 - N° TVA FR 09 304 101 595

01 64 30 54 04