

**MONET****AMÉNAGEMENT  
PAYSAGER**

## TABLE POTAGÈRE MONET

### DESCRIPTION PRODUIT

- Table potagère en pin traité autoclave classe IV.
- Piétement composé de poteaux 70 x 70 mm (H. 1m).
- Entourage composé de 2 lames 145 x 27 mm.
- Fond en pin brut ép. 32 fixé sur ossature 55 x 35 mm.
- Livrée en kit, sans terre et sans plantations.

### POIDS ET DIMENSIONS

Poids : 70 kg.

Dimensions : L. 1000 x l. 1000 x H. 1000 mm.



EXEMPLE DE 3 TABLES POTAGÈRES POSÉES EN DÉCALÉ  
AVEC 3 HAUTEURS DIFFÉRENTES 1 M - 0,85 M - 0,70 M

### DESSIN TECHNIQUE

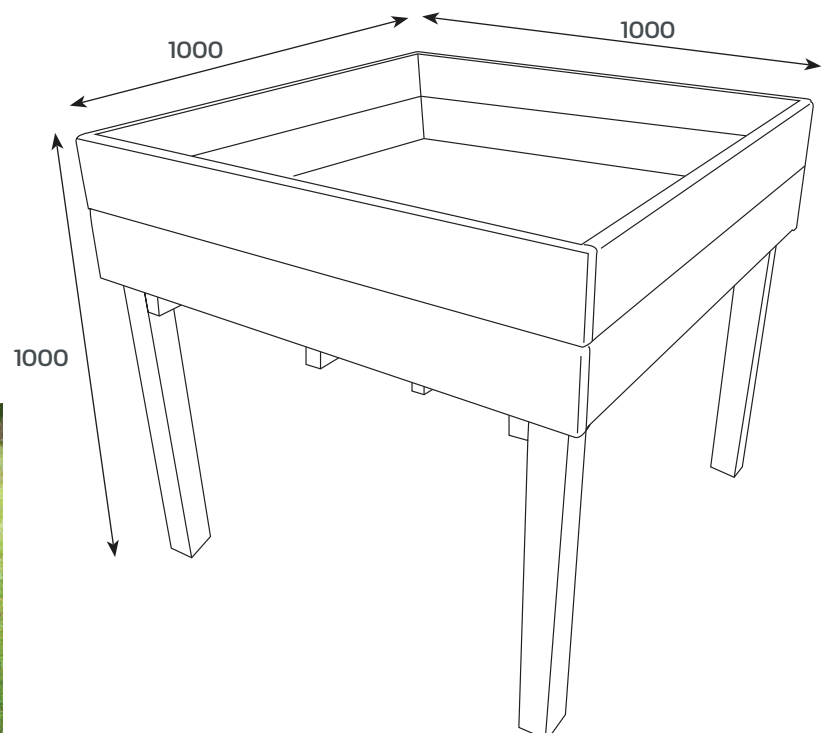

[www.equip-urbain.com](http://www.equip-urbain.com)

8 et 10, rue Lavoisier Z.I. • 77400 Lagny-sur-Marne • Tél. : 01 64 30 54 04 / Fax : 01 64 30 80 36  
S.A. AU CAPITAL DE 342 000 € - SIRET 304 101 595 00037 - APE 4669C - RCS MEAUX B304 101 595 - N° TVA FR 09 304 101 595

**01 64 30 54 04**