

PARTIE SOUPLE



STOPUSH

PROTECTION

BARRIÈRE RABATTABLE RENFORCÉE

DESCRIPTION PRODUIT

- Arceau de parking flexible anti-stationnement rabattable au sol.
- Partie supérieure jaune à mémoire de forme.
- Tube en acier $\varnothing 60$ mm zingué, pieds en fonte.
- Fixation pour Béton fournies $\varnothing 12 \times 80$ mm.

STOPUSH Poids : 16 Kg

- Spécialement conçus pour les zones nécessitant un accès pompier.

STOPUSH P À clef empreinte 

COLORIS POSSIBLE

Partie souple : Jaune.

Acier zingué.

POIDS ET DIMENSIONS

Poids : 16 kg.

Dimensions : L. 970 x H. 510 x l. 405 mm

DESSIN TECHNIQUE

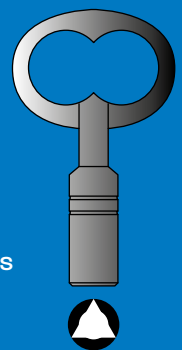
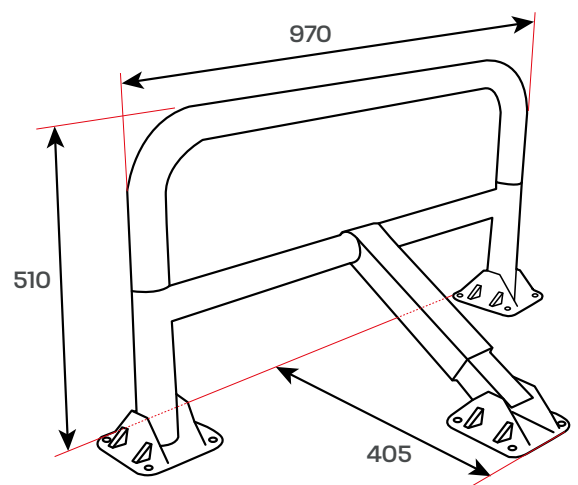

La clé pompier permet à toutes les personnes habilitées d'avoir un accès à la zone.



www.equip-urbain.com

8 et 10, rue Lavoisier Z.I. • 77400 Lagny-sur-Marne • Tél. : 01 64 30 54 04 / Fax : 01 64 30 80 36
S.A. AU CAPITAL DE 342 000 € - SIRET 304 101 595 00037 - APE 4669C - RCS MEAUX B304 101 595 - N° TVA FR 09 304 101 595

01 64 30 54 04